



ÉQUIPEMENT DOYON INC.

1255, rue Principale
Linière, Qc, Canada G0M 1J0

Tel.: 1 (418) 685-3431

Canada: 1 (800) 463-1636

US: 1 (800) 463-4273

FAX: 1 (418) 685-3948

Internet: <http://www.doyon.qc.ca>

e-mail: doyon@doyon.qc.ca

CPF412, 416, 422, 512, 516, 522

Product / Produit: _____

Serial number / Numéro de série: _____

BREAD SLICER

CPF412, CPF416, CPF422, CPF512, CPF516, CPF522

IMPORTANT SAFETY INSTRUCTIONS
SAVE THESE INSTRUCTIONS

DANGER
TO REDUCE THE RISK OF FIRE OR ELECTRIC SHOCK,
CAREFULLY FOLLOW THESE INSTRUCTIONS

TABLE OF CONTENTS

<u>SECTION « A » DESCRIPTION</u>	<u>PAGE</u>
Introduction	A1
Construction	A2
Shipping	A2
Installation warnings	A3
Installation	A4
Operation of the bread slicer	A5
Instructions to remove the blades	A7
Troubleshooting	A8
For more information, please contact our office :	A9
 <u>SECTION « B » DIMENSIONS</u>	
CPF412, 416 & 422	B1
CPF512, 516 & 522	B2
 <u>SECTION « E » COMPONENT PARTS</u>	
CPF412, 416 , 422 & CPF512, 516, 522	E1
 <u>SECTION « G » ELECTRIC SCHEMATIC</u>	
CPF412, 416, 422 & CPF512, 516, 522	G1
Warranty	

INTRODUCTION

CAUTION READ ALL INSTRUCTIONS

The manufacturer suggests to read this manual carefully.

This bread slicer is manufactured with first quality material by experienced technicians. Proper installation and maintenance will guarantee a reliable service for years to come.

A nameplate fixed to the slicer specifies the model number, serial number, voltage and amperage.

ATTENTION

DOYON is not responsible for damages to the property or the equipment caused by personnel who is not certified by known organisations. The customer is responsible for finding qualified technicians in electricity.

CONSTRUCTION

You just bought the most advanced bread slicer in the world, "DOYON" technology at its best. This slicer is manufactured using the highest quality components and material.

SHIPPING

For your safety, this equipment has been verified by qualified technicians and carefully crated before shipment. The freight company assumes full responsibility concerning the delivery in good condition of the equipment in accepting to transport it.

IMPORTANT

RECEPTION OF THE MERCHANDISE

Take care to verify that the received equipment is not damaged before signing the delivery receipt. If a damage or a lost part is noticed, write it clearly on the receipt. If it is noticed after the carrier has left, contact immediately the freight company in order that they do their inspection.

We do not assume the responsibility for damages or losses that may occur during transportation.

INSTALLATION WARNINGS

POWER FAILURE WARNING

WHEN YOU HAVE A POWER FAILURE, SHUT OFF THE BREAD SLICER POWER SWITCH TO PROTECT THE ELECTRIC COMPONENTS WHEN THE POWER COMES BACK.

FOR YOUR SAFETY

DO NOT STORE OR USE GASOLINE OR OTHER FLAMMABLE VAPORS AND LIQUIDS IN THE VICINITY OF THIS OR ANY APPLIANCE.

INSTALLATION AND SERVICE

WARNING

IMPROPER INSTALLATION, ADJUSTMENT, ALTERATION, SERVICE OR MAINTENANCE CAN CAUSE PROPERTY DAMAGE, INJURY OR DEATH. READ THE INSTALLATION, OPERATING AND MAINTENANCE INSTRUCTIONS THOROUGHLY BEFORE INSTALLING OR SERVICING THIS EQUIPMENT.

Installation and service must be done by specialised technicians. Contact a certified electrician.

The bread slicer must be connected to the utility and electrically grounded in conformity to the effective local regulations. If these are not established, the oven must be connected according to the Canadian Electrical Code (CSA-C22.1-XX) or National Electrical Code (NFPA 70-XX). Refer to last edition year for XX. Installation must also **allow proper access for service** (24 inches each side and back).

INSTALLATION

IN GENERAL

Take off the packaging material with care. Take off all the material used for packing and accessories.

1. To the electrician

Electrical supply installation must be in accordance with the electrical rating on the nameplate.

OPERATION OF THE BREAD SLICER

Adjust the position of the finger at high or low position according with your bread, with the black adjustment screw. (picture A)

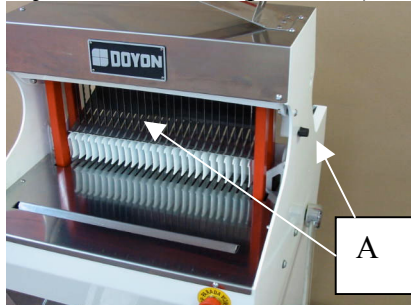

1. Turn the main switch to the [I] position.
2. Twist out the emergency stop switch.
3. Push the lever partway.

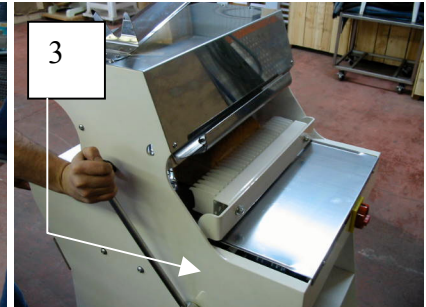
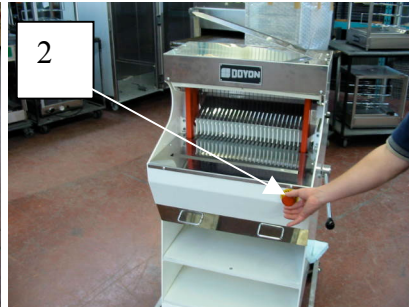
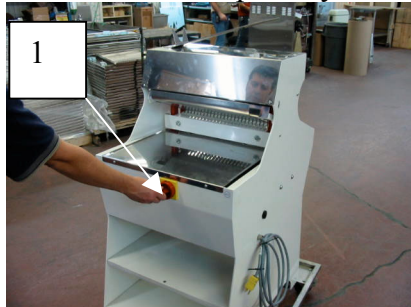

4. Insert the bread.
5. Push the lever again all the way back to start the slicer.

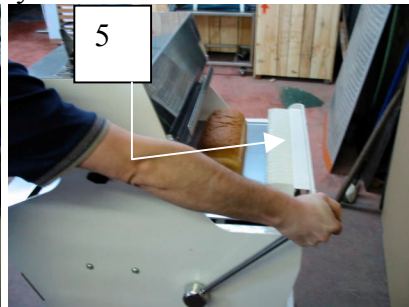
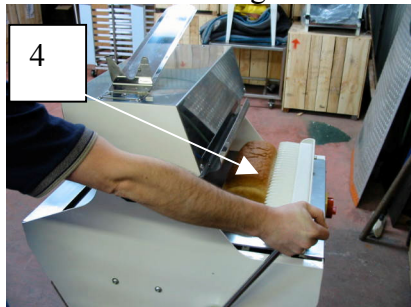

6. Let go and restrain the lever tension as not to crush the bread.

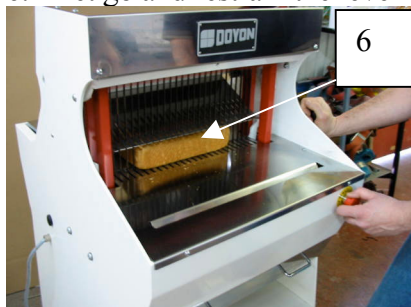

7. When the bread is sliced, the slicer stops working.
8. Remove bread from the outlet.

9. Place it on the bagger.

10. Slip the bag around the bread.

11. Remove the bag with the bread and tie the bag.

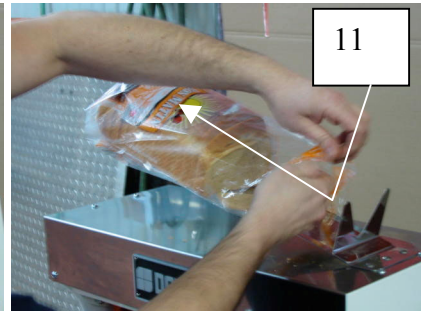
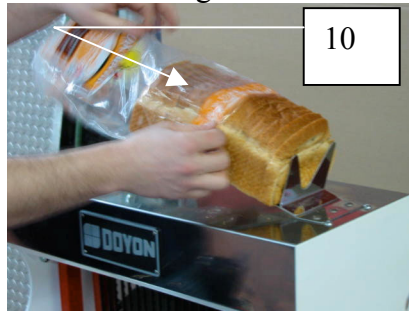

Remove the crumbs drawer to empty.

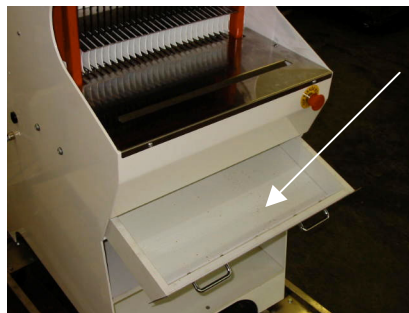
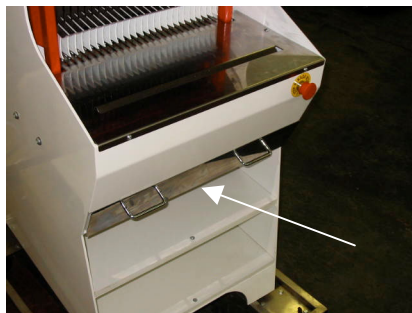

INSTRUCTIONS TO REMOVE THE BLADES

1. Remove the top cover.
2. Remove the front plate cover (picture 2) to have access to the bottom blade frame. To remove this plate cover, take out all front screws and loose the two screws at the other side of the blade frame (picture 2A).
3. Loose the blade screws and pull out the blades (picture 3).
4. Install the new blades and reinstall everything back.

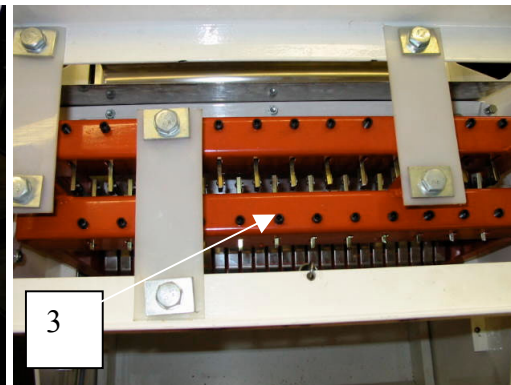
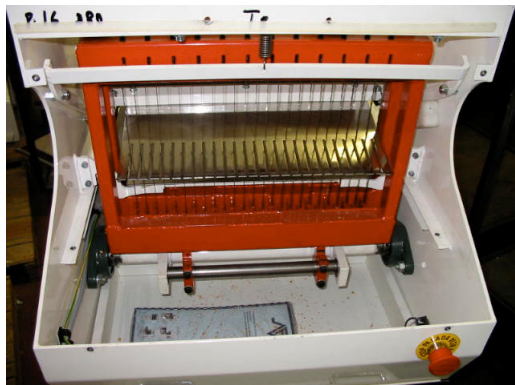
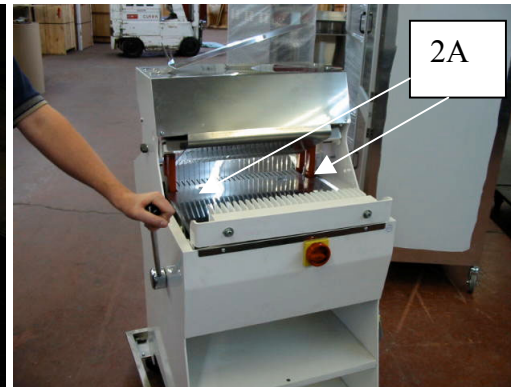
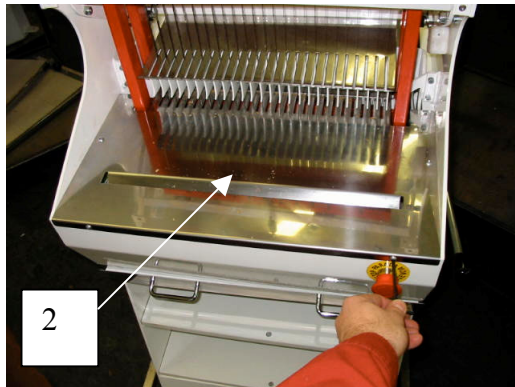
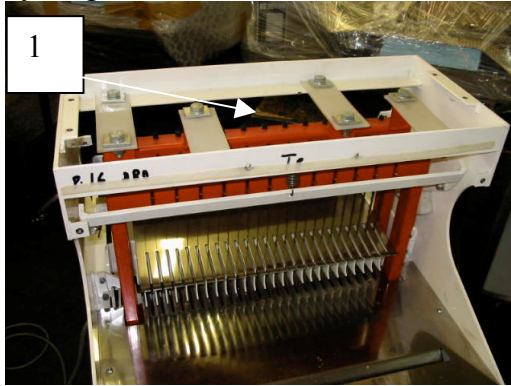
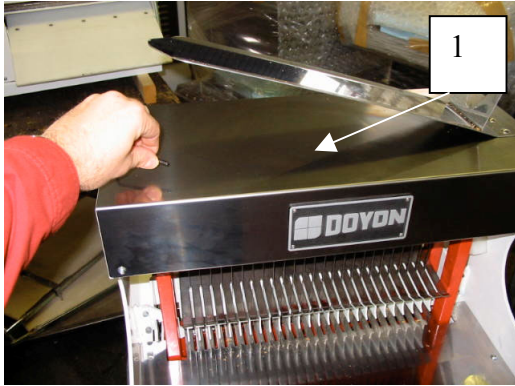

TROUBLESHOOTING
BEFORE CALLING FOR SERVICE
ANSWERS TO MOST FREQUENT QUESTIONS

Questions	Solutions
The bread slicer does not turn on.	<p>Check the breakers of the building.</p> <p>Check the power on the wall outlet for the slicer.</p> <p>Check if the main switch of the slicer is at position [I].</p> <p>Check if the emergency stop is twisted out.</p> <p>Check the lever micro switch underneath the bread infeed plate.</p> <p>Push the lever all the way back to start the slicer.</p>
The bread does not have a nice cut.	Check and replace blades.
The lever is too hard or too loose.	Adjust the spring tension underneath the bread infeed plate.

CAUTION
SAVE THESE INSTRUCTIONS

**FOR MORE INFORMATION,
PLEASE CONTACT OUR OFFICE:**

DOYON EQUIPMENT INC.
1255, rue Principale
Linière, Qc, Canada G0M 1J0

Tel. : 1 (418) 685-3431
Canada : 1 (800) 463-1636
U.S. : 1 (800) 463-4273
FAX : 1 (418) 685-3948

Internet: <http://www.doyon.qc.ca>
E-Mail : doyon@doyon.qc.ca

SECTION
B

DIMENSIONS

B1

CPF412, 416 & 422

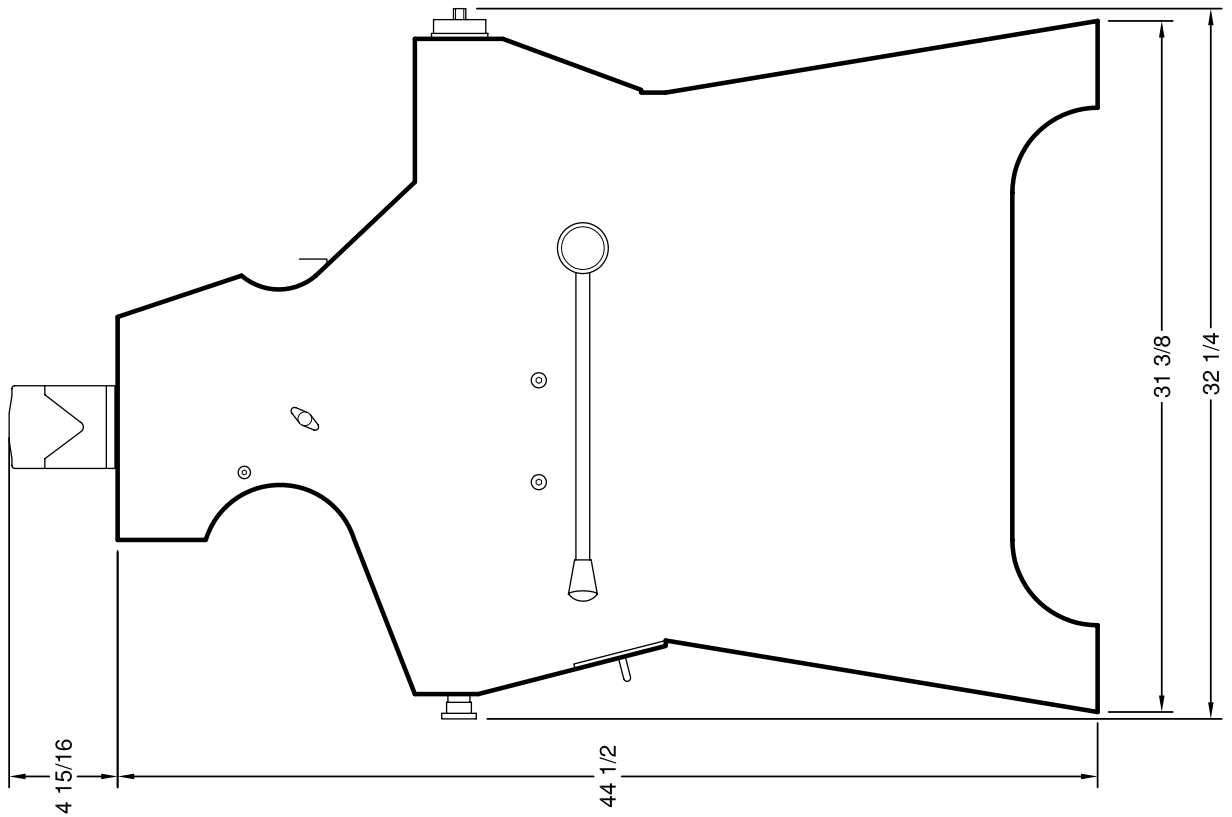
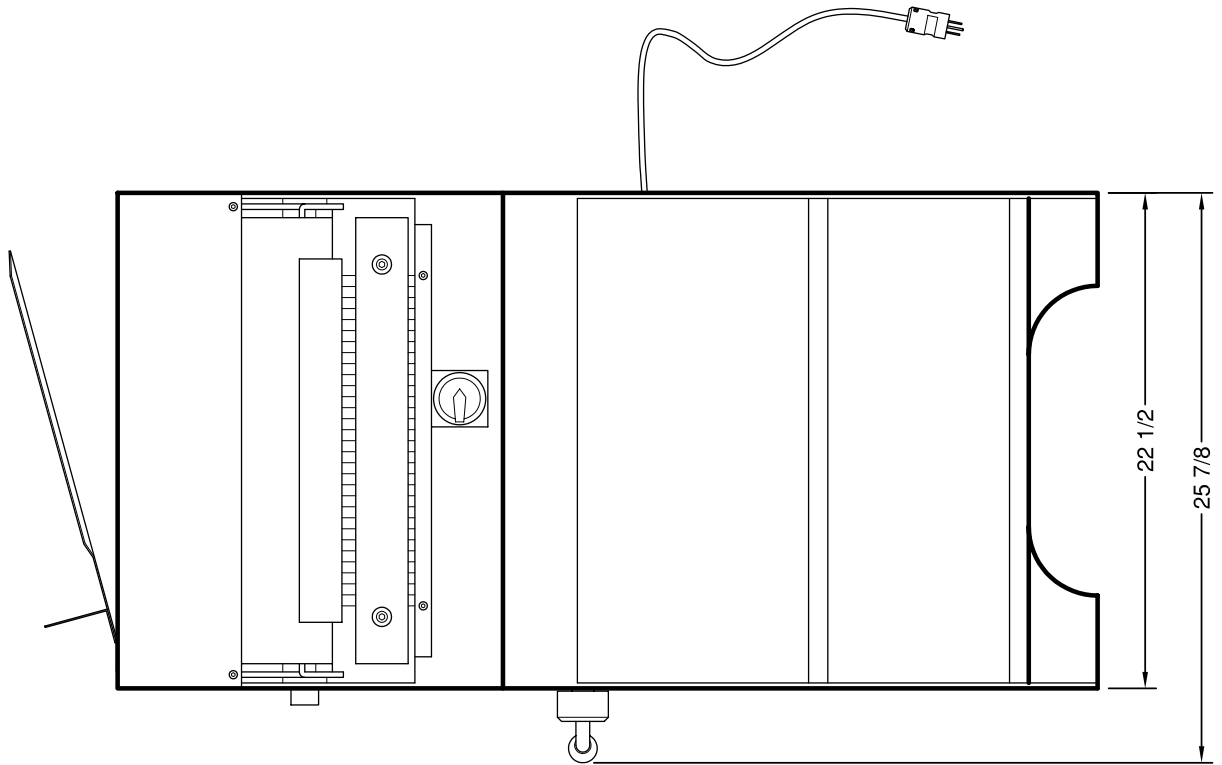

CPF412

B2

CPF512, 516 & 522

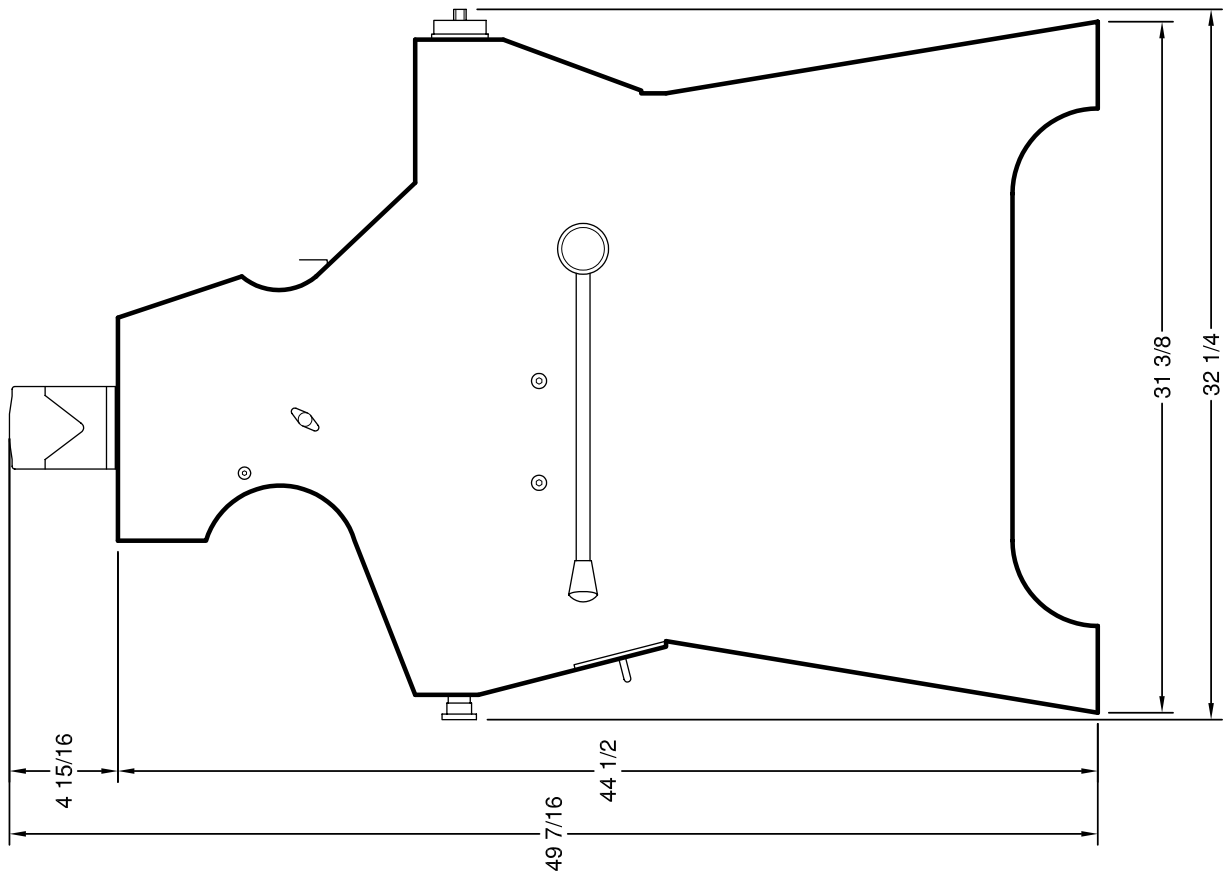
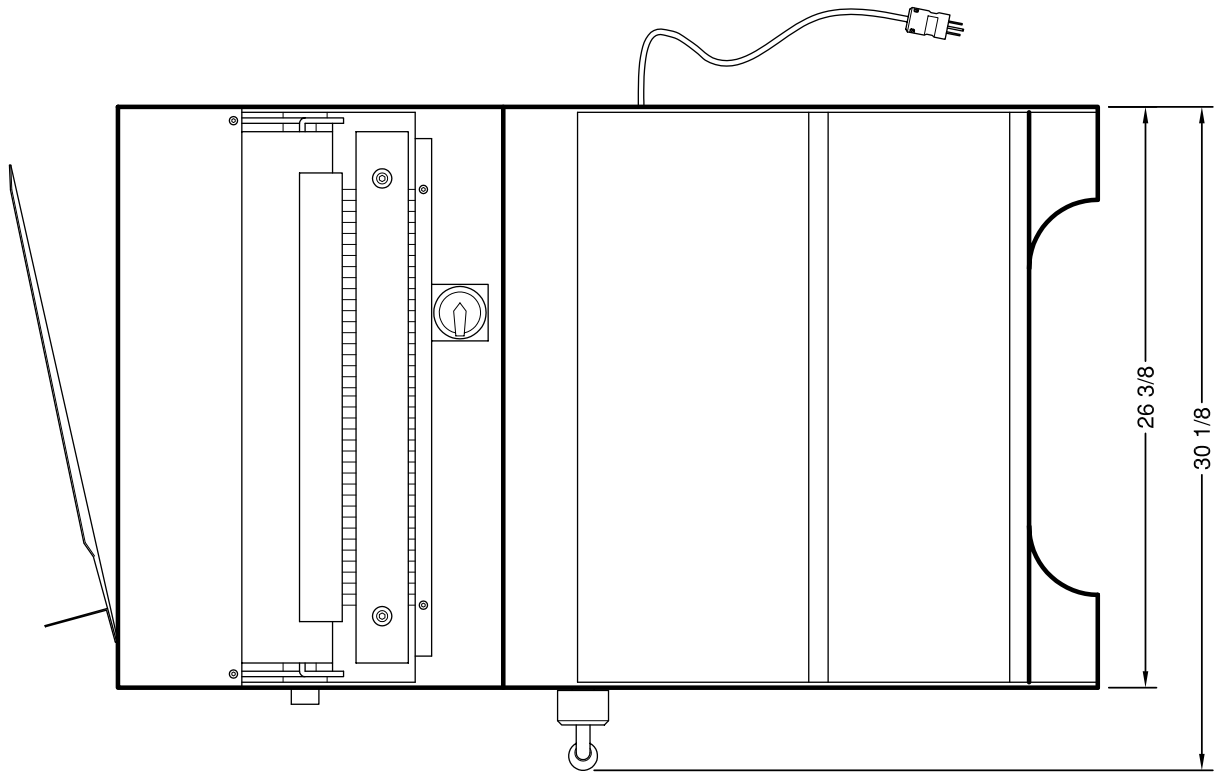

CPF512

SECTION
E

COMPONENT PARTS

SECTION
G

ELECTRIC SCHEMATIC

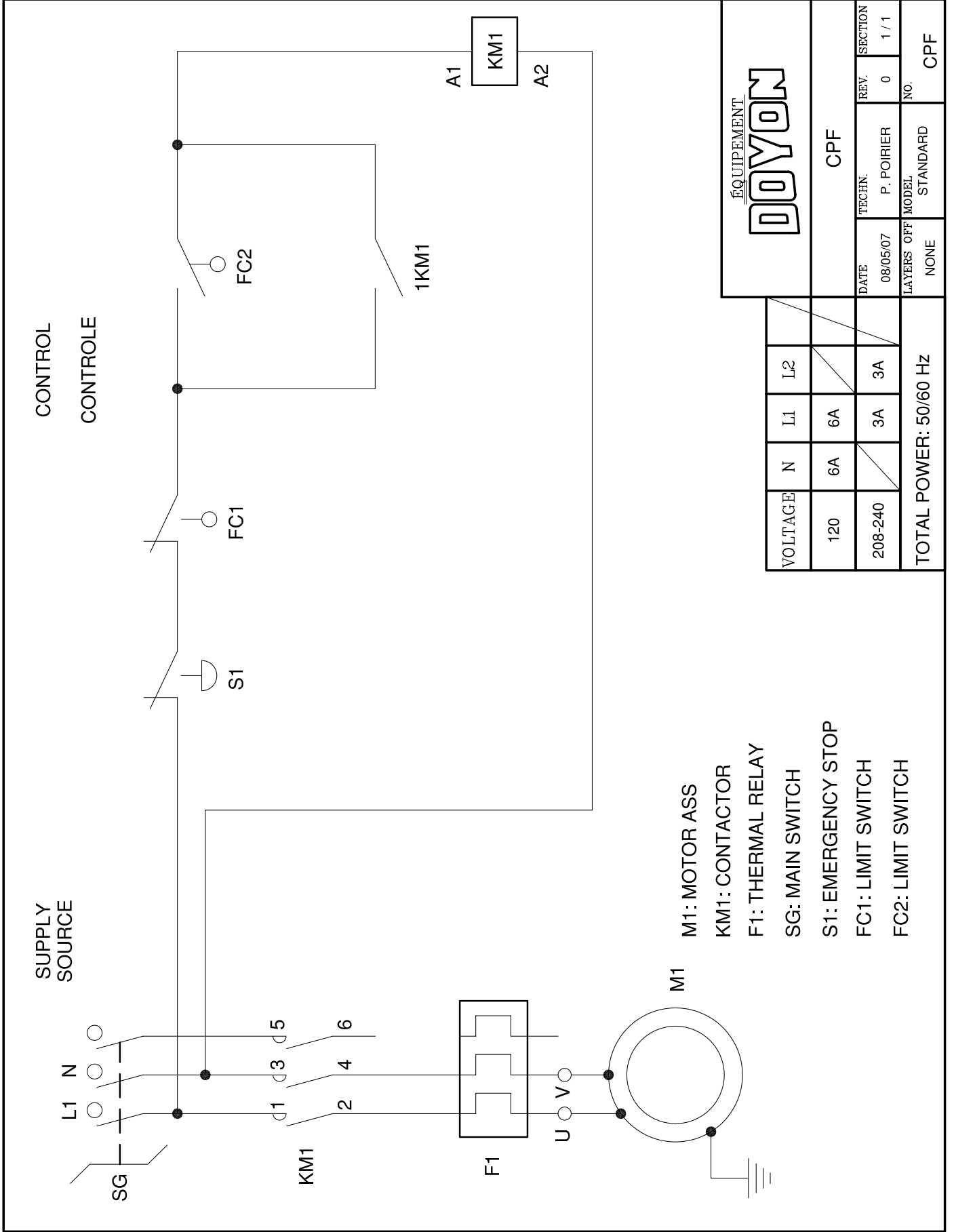

		CPF	
		DATE: 08/05/07	TECHN.: P. POIRIER
VOLTAGE	N	L1	L2
120	6A	6A	
208-240		3A	3A
TOTAL POWER: 50/60 Hz			
REV.:	SECTION	NO.	CPF
0	1 / 1		
LAYERS OFF MODEL		STANDARD	
NONE			

LIMITED WARRANTY

(Continental United States Of America And Canada Only)

Doyon Equipment Inc. guarantees to the original purchaser only that its product are free of defects in material and workmanship, under normal use.

This warranty does not cover any light bulbs, thermostat calibration or defects due to or resulting from handling, abuse, misuse, nor shall it extend to any unit from which the serial number has been removed or altered, or modifications made by unauthorized service personnel or damage by flood, fire or other acts of God. Nor will this warranty apply as regards to the immersion element damaged by hard water.

The extent of the manufacturer's obligation under this warranty shall be limited to the replacement or repair of defective parts within the warranty period. The decision of the acceptance of the warranty will be made by Doyon Equipment service department, which decision will be final.

The purchaser is responsible for having the equipment properly installed, operated under normal conditions with proper supervision and to perform periodic preventive maintenance.

If any parts are proven defective during the period of one year from date of purchase, Doyon Equipment Inc. hereby guarantees to replace, without charge, F.O.B. Linière, Quebec, Canada, such part or parts.

Doyon Equipment Inc will pay the reasonable labor charges in connection with the replacement parts occurring within one year from purchase date. Travel over 50 miles, holiday or overtime charges are not covered. After one year from purchase date, all labor and transportation charges in connection with replacement parts will be the purchaser's responsibility.

Doyon Equipment Inc. does hereby exclude and shall not be liable to purchaser for any consequential or incidental damages including, but not limited to, damages to property, damages for loss of use, loss of time, loss of profits or income, resulting from any breach or warranty.

In no case, shall this warranty apply outside Canada and continental United States unless the purchaser has a written agreement from Doyon Equipment Inc.

TRANCHEUSE À PAIN

CPF412, CPF416, CPF422 CPF512, CPF516, CPF522

**IMPORTANT INSTRUCTIONS DE SÉCURITÉ
CONSERVEZ CE MANUEL D'INSTRUCTIONS**

**DANGER
AFIN DE RÉDUIRE LES RISQUES D'INCENDIE OU D'ÉLECTROCUTION,
SUIVRE CES INSTRUCTIONS AVEC SOIN.**

TABLE DES MATIÈRES

<u>SECTION « A » DESCRIPTION</u>	<u>PAGE</u>
Introduction	A1
Construction	A2
Expédition	A2
Avertissement	A3
Installation	A4
Opération de la trancheuse à pain	A5
Instructions pour remplacer les lames	A6
Dépannage	A8
Pour plus d'informations, appelez à notre bureau :	A9
 <u>SECTION « B » DIMENSIONS</u>	
CPF412, 416 & 422.	B1
CPF512, 516 & 522.	B2
 <u>SECTION « E » PIÈCES COMPOSANTES</u>	
CPF412, 416, 422 & CPF512, 516 & 522.	E1
 <u>SECTION « G » PLAN ÉLECTRIQUE</u>	
CPF412, 416, 422 & CPF512, 516 & 522.	G1
Garantie	

INTRODUCTION

AVERTISSEMENT LISEZ TOUTES LES INSTRUCTIONS

Le fabricant suggère de lire attentivement ce manuel et de suivre avec soin les instructions fournies.

Votre trancheuse à pain est fabriquée avec des matériaux de première qualité par des techniciens d'expérience. Une utilisation normale et un entretien adéquat de l'équipement vous assureront plusieurs années de bon service.

Une plaque signalétique, située sur la trancheuse, mentionne le numéro de modèle, le numéro de série, la tension et l'ampérage.

ATTENTION

Équipement Doyon Inc. ne peut être tenu responsable pour les dommages causés à la propriété ou à l'équipement par du personnel non certifié par des organismes accrédités. Le client a la responsabilité de retenir les services d'un électricien qualifié pour l'installation de l'appareil.

CONSTRUCTION

Vous avez maintenant en votre possession la trancheuse à pain la plus performante présentement disponible sur le marché. Cette trancheuse à pain est fabriquée avec des matériaux de première qualité.

EXPÉDITION

Pour votre protection, cet équipement a été vérifié et emballé avec précaution par des techniciens qualifiés avant son expédition. La compagnie de transport assume la pleine responsabilité concernant la livraison de cet équipement en bon état en acceptant de le transporter.

IMPORTANT

RÉCEPTION DE LA MARCHANDISE

Avant de signer le reçu de livraison, prenez soin de vérifier dès la réception si l'équipement n'est pas endommagé. Si un dommage ou une perte est détecté, écrivez-le clairement sur le reçu de livraison ou votre bon de transport et faites signer le livreur. Si le dommage est remarqué après le départ du transporteur, contactez immédiatement la compagnie de transport afin de leur permettre de constater les dommages causés.

Nous ne pouvons assumer la responsabilité pour les dommages ou les pertes qui pourraient survenir pendant le transport.

AVERTISSEMENT LORS DE L'INSTALLATION

PANNE ÉLECTRIQUE

LORS D'UNE PANNE ÉLECTRIQUE, FERMER L'INTERRUPTEUR DE LA TRANCHEUSE À PAIN POUR PROTÉGER LES COMPOSANTES ÉLECTRONIQUES.

POUR VOTRE SÉCURITÉ

NE PAS EMMAGASINER OU UTILISER D'ESSENCE OU AUTRES VAPEURS ET LIQUIDES INFLAMMABLES À PROXIMITÉ DE CET ÉQUIPEMENT OU DE TOUT AUTRE APPAREIL.

INSTALLATION ET SERVICE

AVERTISSEMENT

UNE INSTALLATION, UN AJUSTEMENT, UNE ALTÉRATION, UN SERVICE OU UN ENTRETIEN NON CONFORME AUX NORMES PEUT CAUSER DES DOMMAGES À LA PROPRIÉTÉ, DES BLESSURES OU LA MORT. LIRE ATTENTIVEMENT LES DIRECTIVES D'INSTALLATION, D'OPÉRATION ET D'ENTRETIEN AVANT DE FAIRE L'INSTALLATION OU L'ENTRETIEN DE L'ÉQUIPEMENT.

L'installation et le service doivent être faits par un technicien spécialisé. Contactez un technicien spécialisé en électricité.

Cet appareil doit être branché et mis à la terre (grounded) conformément aux règlements effectifs de votre localité. Si aucune réglementation n'est établie, le four doit être branché conformément au Code Canadien de l'électricité CSA 22.1-XX ou au Code National de l'Électricité NFPA 70-XX. Référez-vous à l'année de la dernière édition pour XX. L'installation doit aussi permettre un **accès suffisant pour effectuer le service** sur l'équipement (24 pouces sur toutes les faces).

INSTALLATION

EN GÉNÉRAL

Ouvrir avec soin l'emballage de votre équipement. Enlever tous les matériaux utilisés pour l'envelopper ainsi que les accessoires.

1. À l'électricien

L'installation de l'alimentation électrique de l'appareil doit être conforme avec la source électrique spécifiée sur la plaque d'identification.

OPÉRATION DE LA TRANCHEUSE À PAIN

Toujours laisser le pain refroidir pour une période de 3 à 4 heures avant de le trancher.

Ajuster la hauteur du peigne à la position haut ou bas selon la grosseur du pain, à l'aide de la poignée noire sur le côté de l'appareil. (photo A)

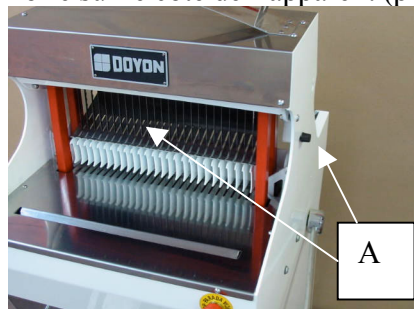

1. Mettre l'interrupteur principal à la position [I].
2. Assurez-vous que l'interrupteur d'urgence est bien sorti.
3. Pousser le levier vers l'arrière au $\frac{3}{4}$ de sa course.

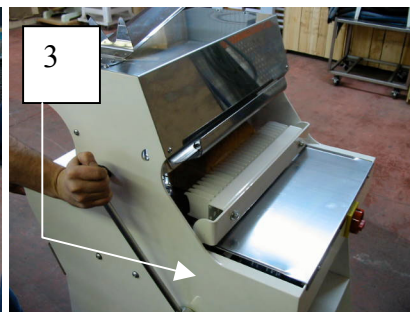
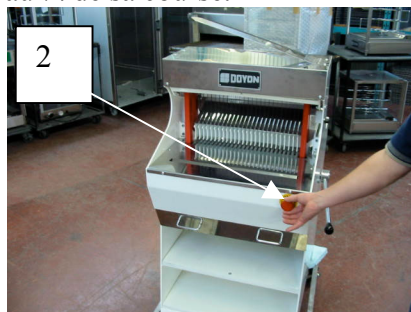
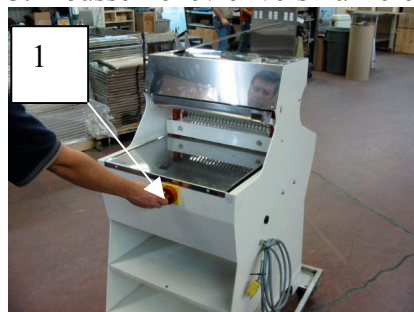

4. Insérer le pain.
5. Pousser le levier complètement vers l'arrière pour démarrer l'appareil.

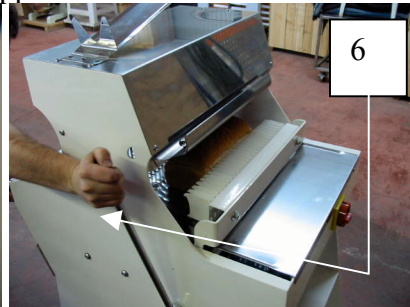
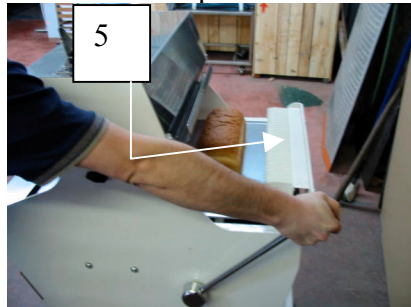
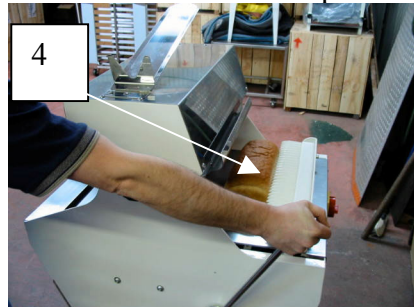

6. Laisser revenir le levier en le retenant partiellement afin de pas écraser le pain.



7. Lorsque le pain est tranché, l'appareil s'arrête automatiquement.
8. Prendre le pain à la sortie de l'appareil.

9. Placer le pain sur l'ensacheur au-dessus de l'appareil.

10. Glisser le sac par dessus le pain.

11. Enlever le sac avec le pain à l'intérieur et attacher le sac.

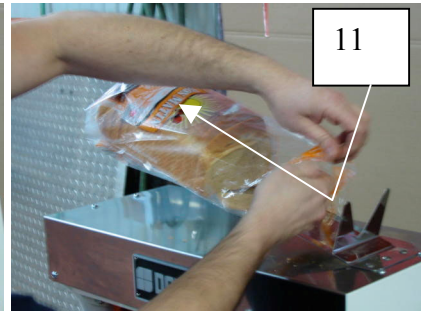
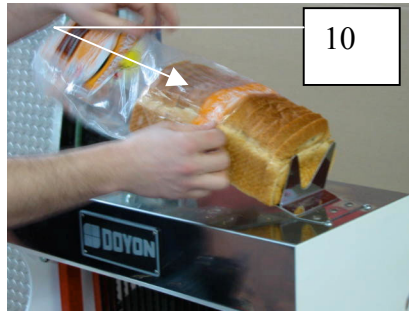

Enlever le tiroir pour vider les miettes.

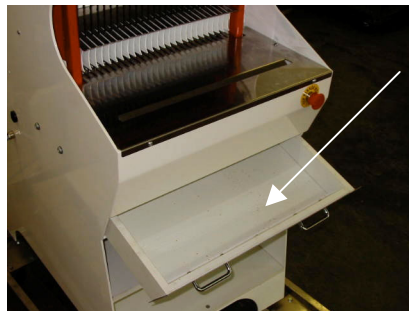
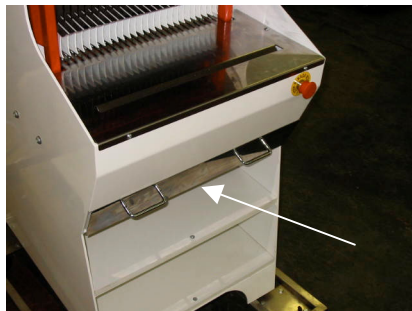

INSTRUCTIONS POUR REMPLACER LES LAMES

1. Enlever le couvert du dessus.
2. Enlever le couvert avant (photo 2) pour avoir accès au bas des supports de lames. Pour enlever le couvert, il faut dévisser toutes les vis avant et desserrer les deux vis à l'arrière de la trancheuse, près des lames. (photo 2A)
3. Desserrer les vis des lames pour les remplacer. (photo 3)
4. Installer les nouvelles lames et remonter le tout.

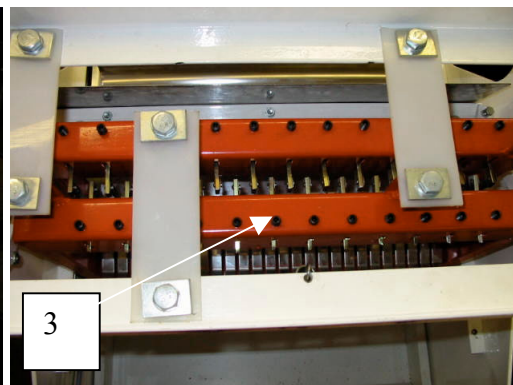
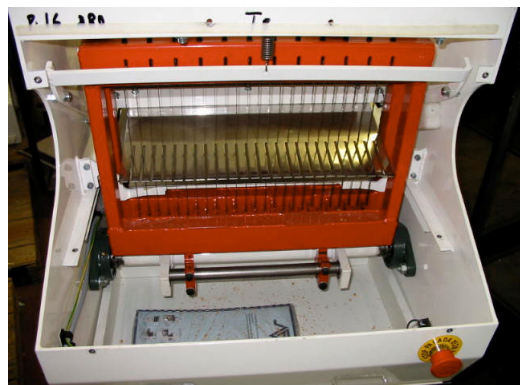
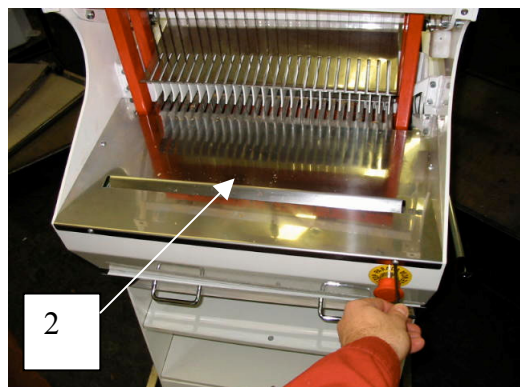
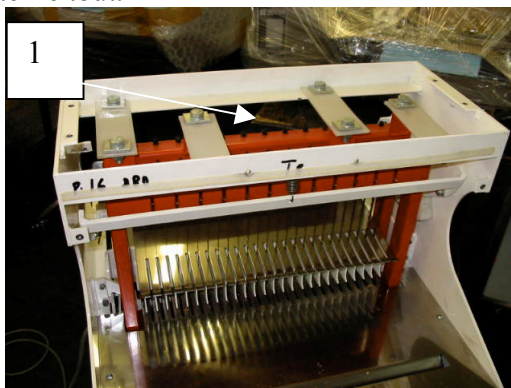
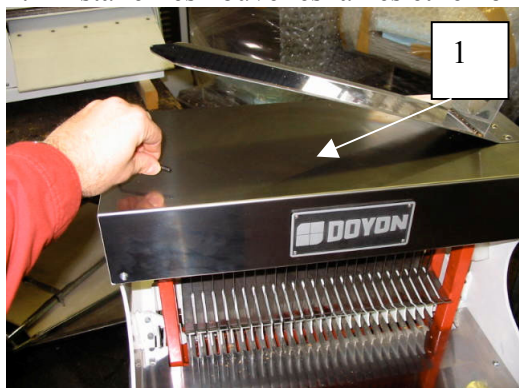

DÉPANNAGE

AVANT D'APPELER LE DÉPARTEMENT DE SERVICE SOLUTIONS AUX PROBLÈMES LES PLUS FRÉQUENTS

Questions	Solutions
L'appareil ne fonctionne pas.	Vérifier le disjoncteur de la prise de courant. Vérifier si il y a du courant dans la prise de l'appareil. Vérifier si l'interrupteur principal de l'appareil est à la position [I]. Vérifier si l'interrupteur d'urgence est bien sorti. Vérifier le micro interrupteur de levier du poussoir à pain. Pousser le levier complètement vers l'arrière pour démarrer l'appareil.
La trancheuse ne coupe pas bien le pain.	Vérifier la tension des lames. Remplacer les lames.
La tension du levier est trop ou pas assez dure.	Ajuster la tension des ressorts sous la plaque de l'entrée du pain.

AVERTISSEMENT
CONSERVEZ CES INSTRUCTIONS

POUR PLUS D'INFORMATIONS,
APPELEZ À NOTRE BUREAU :

ÉQUIPEMENT DOYON INC.
1255, rue Principale
Linière, Québec, Canada G0M 1J0

Tél. : 1 (418) 685-3431
Canada : 1 (800) 463-1636
U.S. : 1 (800) 463-4273
FAX : 1 (418) 685-3948

Internet: <http://www.doyon.qc.ca>
E-Mail : doyon@doyon.qc.ca

SECTION
B

DIMENSIONS

B1

CPF412, 416 & 422

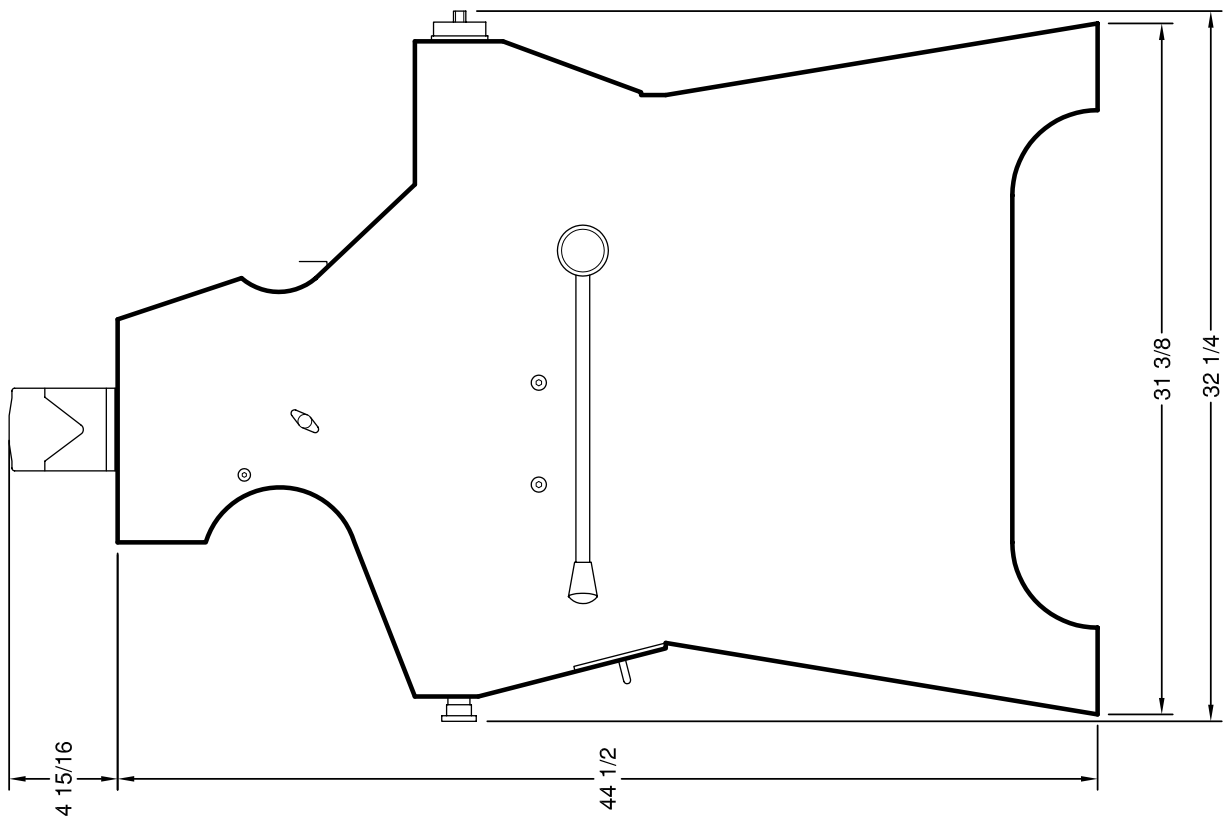
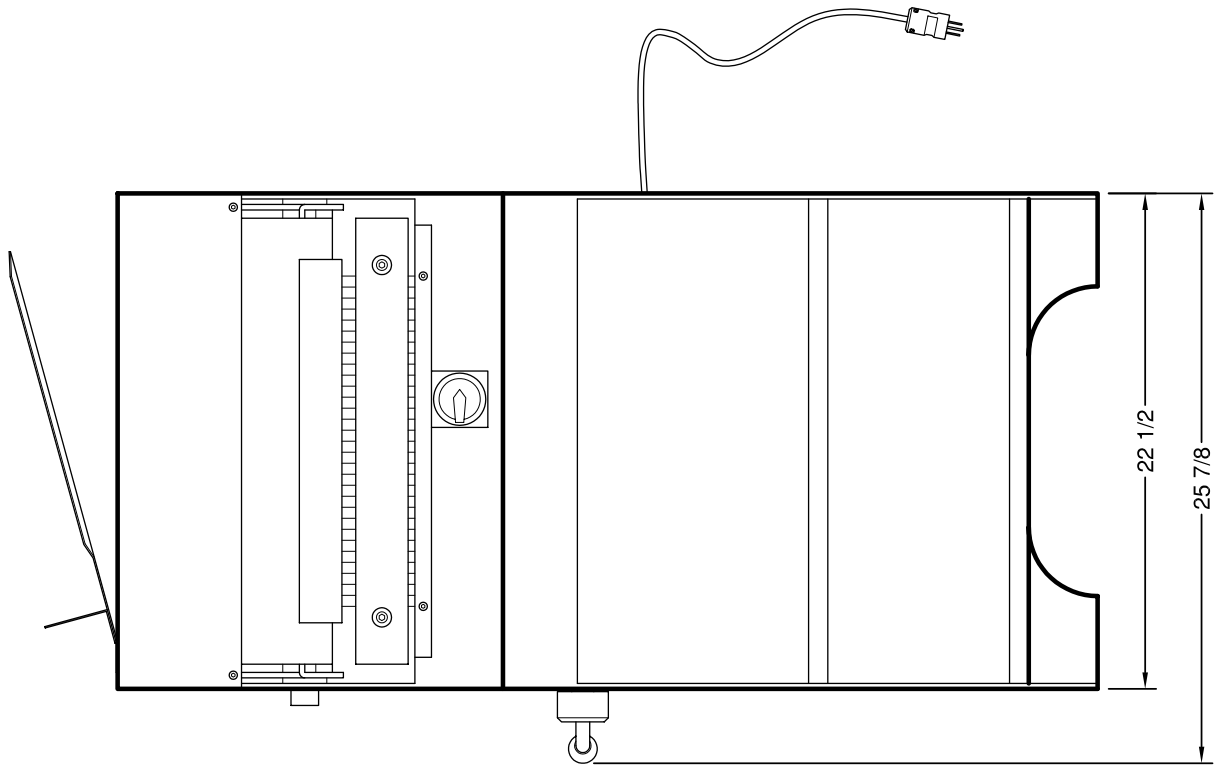

CPF412

CPF512, 516 & 522

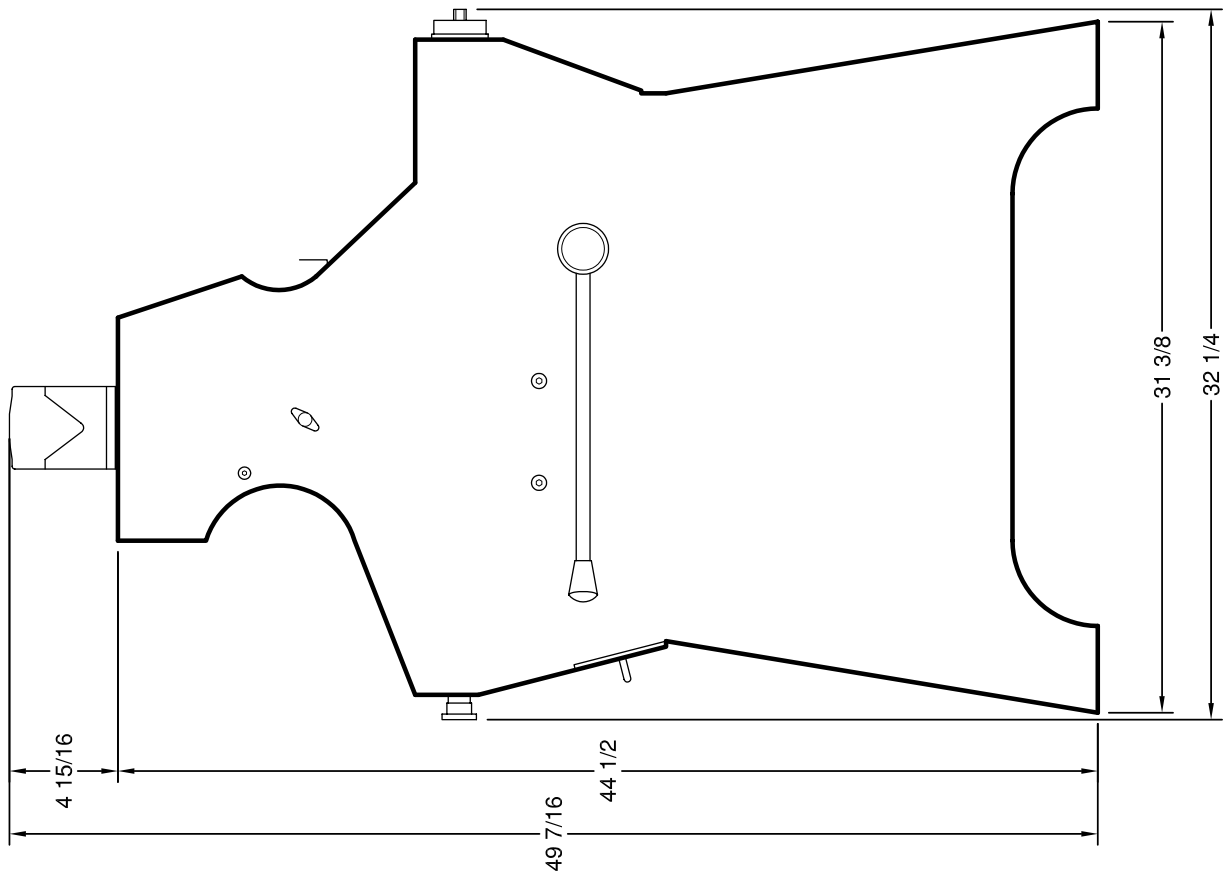
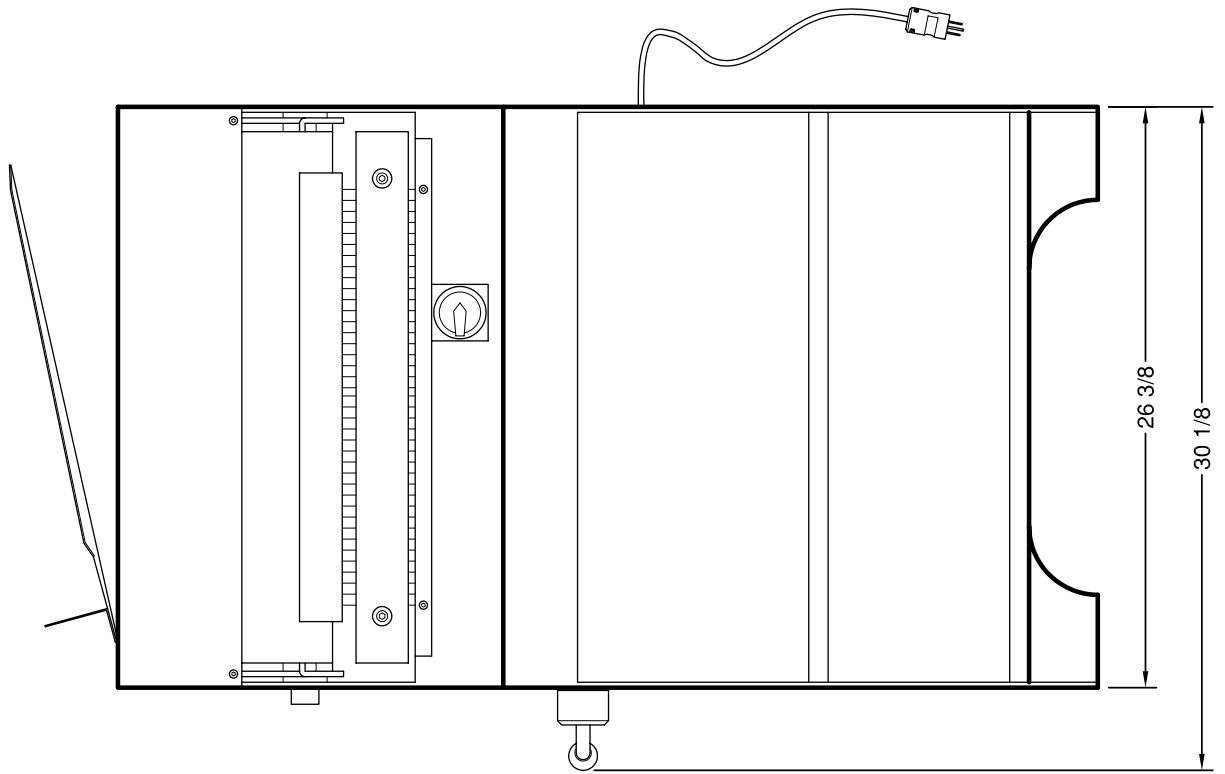

SECTION
E

PIÈCES COMPOSANTES

E1

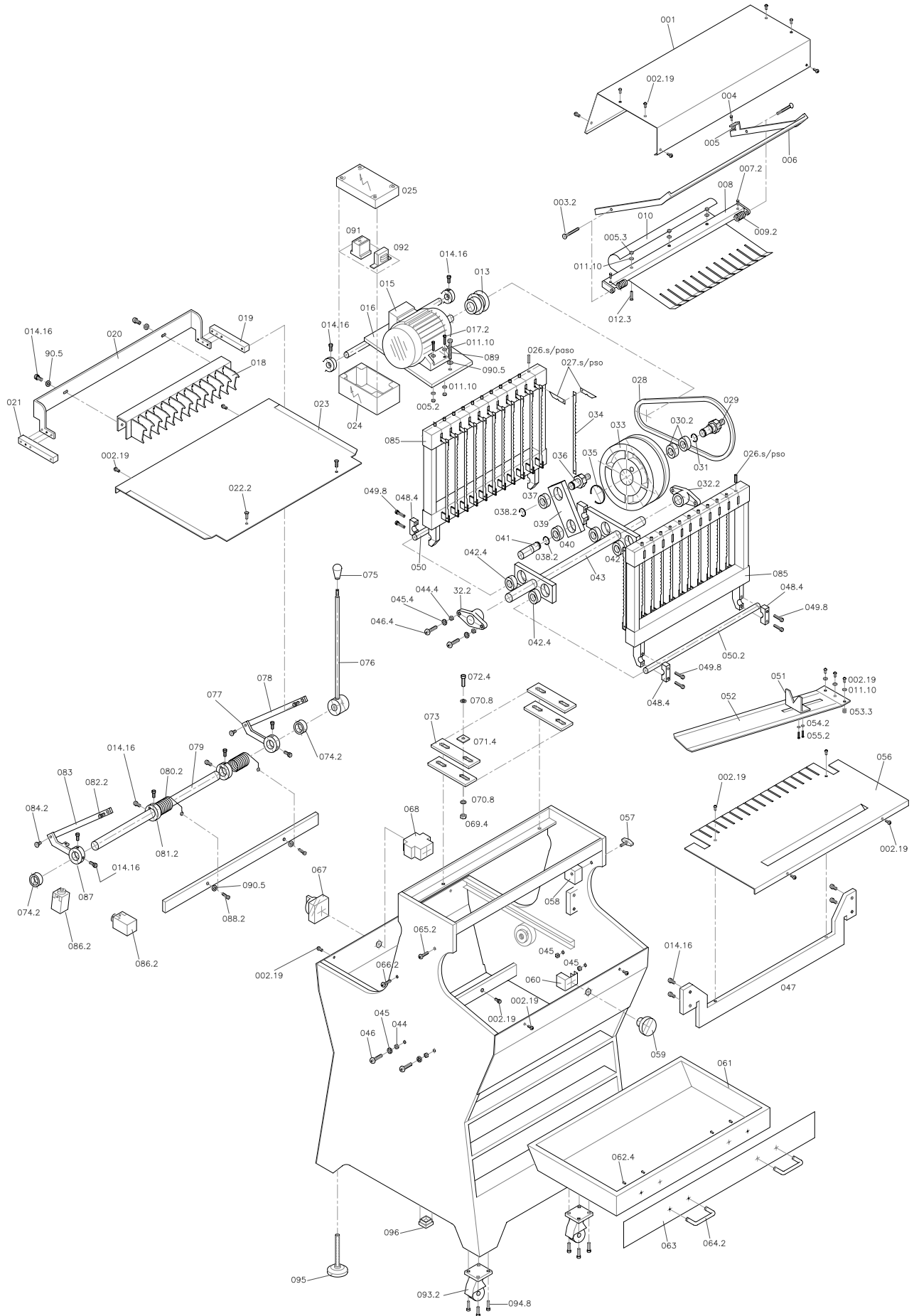

SECTION
G

PLAN ÉLECTRIQUE

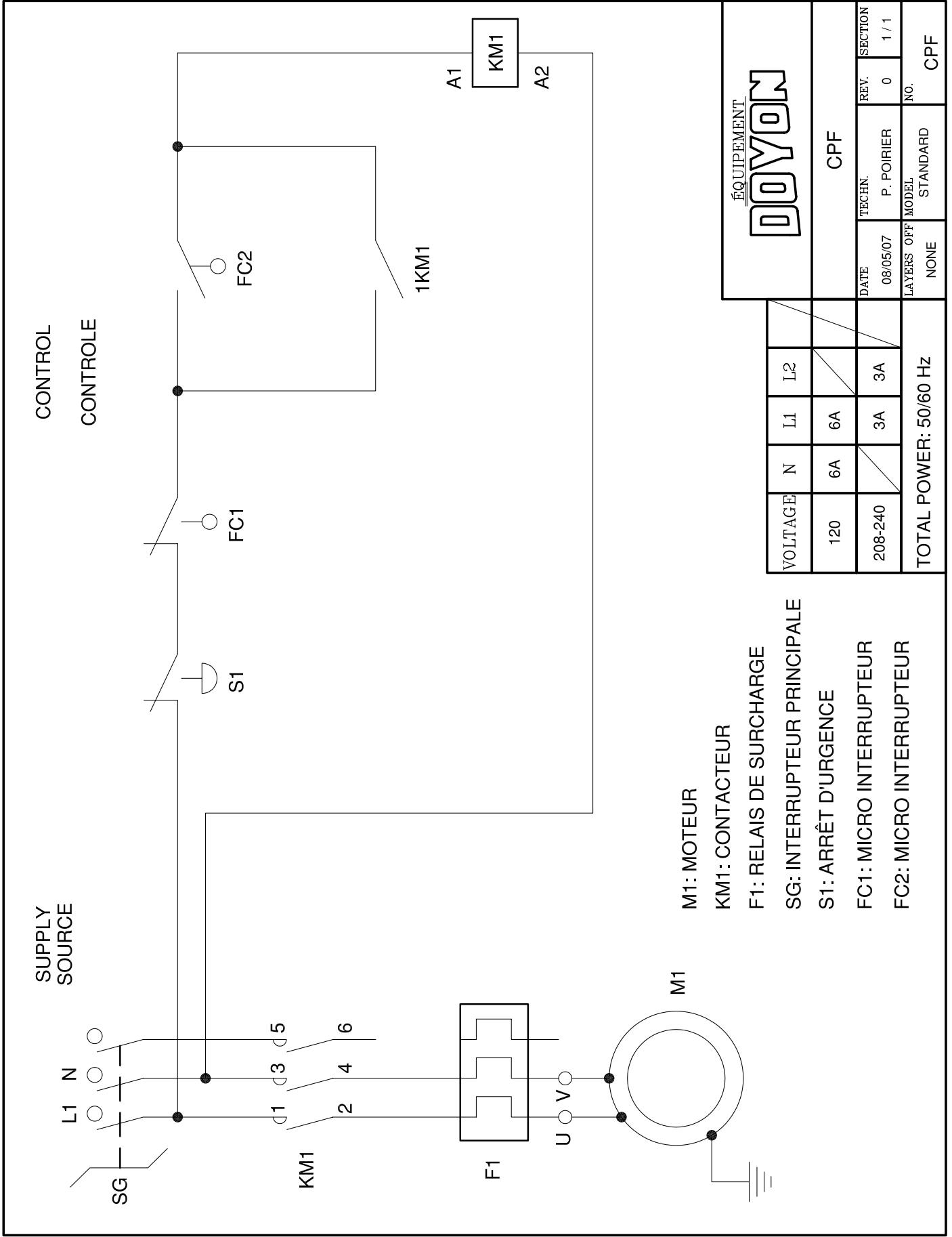

		CPF	
		DATE: 08/05/07	REV.: 0
LAYERS OFF MODEL: NONE		SECTION: 1 / 1	
NO. STANDARD		CPF	

VOLTAGE	N	L1	L2
120	6A	6A	
208-240		3A	3A

TOTAL POWER: 50/60 HZ

GARANTIE LIMITÉE

(Pour le Canada et les États continentaux des États-Unis)

Équipement Doyon Inc. garantit ses produits à l'acheteur original, contre tout défaut de matériaux ou de fabrication, en autant qu'ils aient été utilisés de façon normale.

Cette garantie ne s'applique cependant pas sur les ampoules, les calibrations de température, tout défaut dû ou résultant d'une mauvaise manipulation, d'un emploi abusif ou d'un mauvais usage. La garantie ne s'applique pas non plus sur tout équipement dont le numéro de série aurait été enlevé ou altéré, tout produit modifié par du personnel de service non autorisé, endommagé par une inondation, un feu ou tout autre acte de Dieu, ni sur les éléments immergés endommagés par l'eau dure.

L'étendue des obligations du manufacturier, selon cette garantie, est le remplacement ou la réparation des pièces défectueuses durant la période de garantie. L'acceptation de la garantie sera faite par le département de service d'Équipement Doyon Inc. Cette décision sera définitive.

L'acheteur est responsable de faire installer son équipement adéquatement, de l'opérer sous des conditions normales d'utilisation avec une bonne supervision, ainsi que d'effectuer un entretien préventif périodique.

Dans le cas où les pièces s'avèreraient défectueuses durant une période d'un an à partir de la date d'achat, Équipement Doyon Inc. s'engage à les remplacer, sans frais, F.O.B. Linière, Québec, Canada.

Équipement Doyon Inc. couvrira les frais raisonnables de main-d'œuvre reliés au remplacement des pièces, pour une période d'un an à partir de la date d'achat. Toutefois, les frais encourus pour les déplacements au-delà de 50 milles, le temps supplémentaire et les jours de congé ne sont pas couverts. Au-delà d'un an après la date d'achat, tous frais de transport et de main-d'œuvre pour le remplacement des pièces sont la responsabilité de l'acheteur.

Équipement Doyon Inc. ne se tient pas responsable envers l'acheteur pour toutes conséquences ou dommages incluant, mais non limités à, dommages à la propriété, dommages pour perte d'usage, perte de temps, perte de profits ou de revenus, provenant de tout bris de garantie.

En aucun cas, cette garantie ne s'applique à l'extérieur du continent des États-Unis d'Amérique ou du Canada, à moins que l'acheteur n'ait une entente écrite avec Équipement Doyon Inc.